

F2000



**AUTOMATIC CARTON ERECTING MACHINE
AUTOMATISCHER KARTONAUFRICHTER
AUTOMATISCHE DOZENOPZETMACHINE**

ERECTS AUTOMATICALLY THE CARTONS FOR THEIR FILLING

 The F 2000 is a carton erecting machine which automatically prepares the boxes with the four bottom flaps folded, taking them from the side magazine. Once the carton is formed it is sent to the filling line after automatic taping of the bottom. Carton erecting is perfectly carried out even with light cardboard thanks to a patented device. Any interference from the flaps during folding is completely eliminated. The reduced dimensions of the F 2000 allow it to be incorporated in existing lines or installed in a limited space.

BEREITET DIE KARTONS AUTOMATISCH FÜR DIE FÜLLUNG VOR

 F 2000 richtet vollautomatisch die Kartons auf und faltet die vier unteren Klappen. Die flachen Kartons werden von dem seitlichen Kartonlager entnommen. Der geformte Karton wird dann zur Verpackungsstrasse geleitet nach dem erfolgten automatischen Bandverkleben des Bodens. Die Kartonaufrichtung erfolgt unter höchster Zuverlässigkeit auch bei Kartons aus leichter Pappe dank einer patentierten Vorrichtung. Die eingeschränkten Maße ermöglichen den Einsatz des F2000 auch innerhalb einer bereits bestehenden Verpackungslinie oder in begrenzten Räumen.

DE DOZEN WORDEN AUTOMATISCH OPGEZET EN GEREED GEMAAKT OM GEVULD TE WORDEN

 De F 2000 is een dozenopzetmachine welke volautomatisch de dozen klaarzet met de 4 bodem flappen gevouwen, door deze uit het zijdelingse magazijn te nemen. Wanneer de doos is gevormd wordt deze doorgevoerd naar de verpakingsstraat nadat deze automatisch aan de onderkant wordt dicht geplakt. Het opzetten van de dozen gaat zonder problemen zelfs met lichte kartonnen dozen dankzij een gepatenteerd apparaat. Elke interferentie van de kleppen tijdens het vouwen is volledig uitgesloten. De verminderde afmetingen van F2000 laten het toe om in bestaande lijnen te worden opgenomen of in een beperkte ruimte te worden geïnstalleerd.

· Technical data · Technische Daten · Technische gegevens

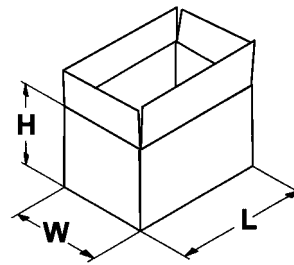
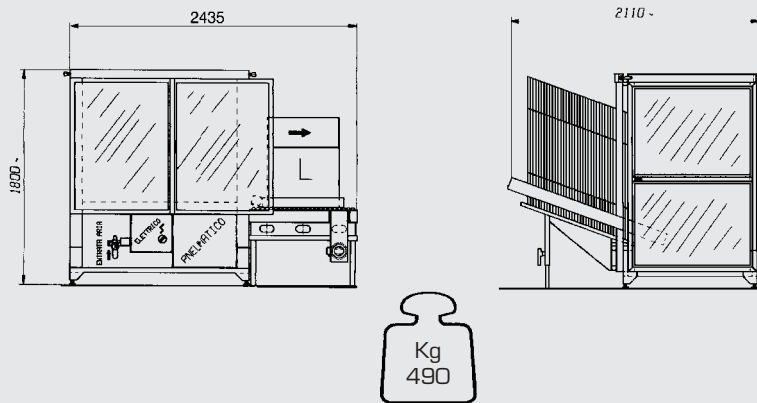

	MIN.	MAX.
L	220mm	600mm
W	100mm	500mm
H	100mm	500mm

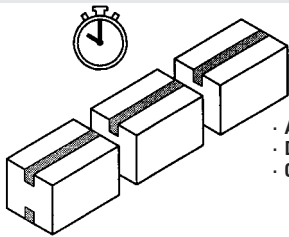

- Average production: 900 boxes/hour
- Durchschnittliche Produktion: 900 Kartons/Std
- Gemiddelde productie: 900 dozen/uur

- Box loader unit capacity: 100 boxes
- Kartonstapel-Einheit Ladungskapazität: 100 Kartons
- Frontlader capaciteit: 100 dozen

- Installed power: 1 Kw
- Eingerichtete Leistung: 1 Kw
- Geïnstalleerd vermogen: 1 Kw

- Max air pressure allowed: 7 bar
- Max.zulässiger Druck: 7 bar
- Max. Luchtdruk: 7 bar

- Vacuum pump: 25m³/h 700mm HG
- Unterdruckpumpe: 25m³/h 700mm HG
- Vacuüm pomp: 25m³/h 700mm HG

- Air consumption cycle box: 13 nl./6 bar
- Luftverbrauch pro Kartonzyklus: 13 nl./6 bar
- Luchtverbruik per cyclus: 13 nl./6 bar

- Adjustments: manual by means of handwheels
- Regulierung: manuell durch Handräder
- Afstellen: manual door middel

 **COMARME**



COMARME MARCHETTI F.A. spa
via Quintino Sella, 1 - 20094 Corsico (MI)
Tel. +39 02 450519.1 - Fax +39 02 4580025
http: www.comarme.it - www.comarme.com - E-mail: info@comarme.it

Distributed by